

## Montageanleitung Slackline-Pfosten PARK WARRIOR

Der PARK-WARRIOR Pfosten kann analog zu den Slackline-Pfosten FIX, STANDARD, und extra-STARK installiert werden (siehe Montageanleitung (DE) Slackline-Pfosten V2.pdf).

Es muss aber folgendes angepasst werden:

1. Aushubs 120x130x130cm (und damit grösseren Fundaments 100x130x130cm)
2. maschineller Verrichtung des Untergrunds
3. längere Bewehrungstähe 160cm statt 120cm, Durchmesser >25mm

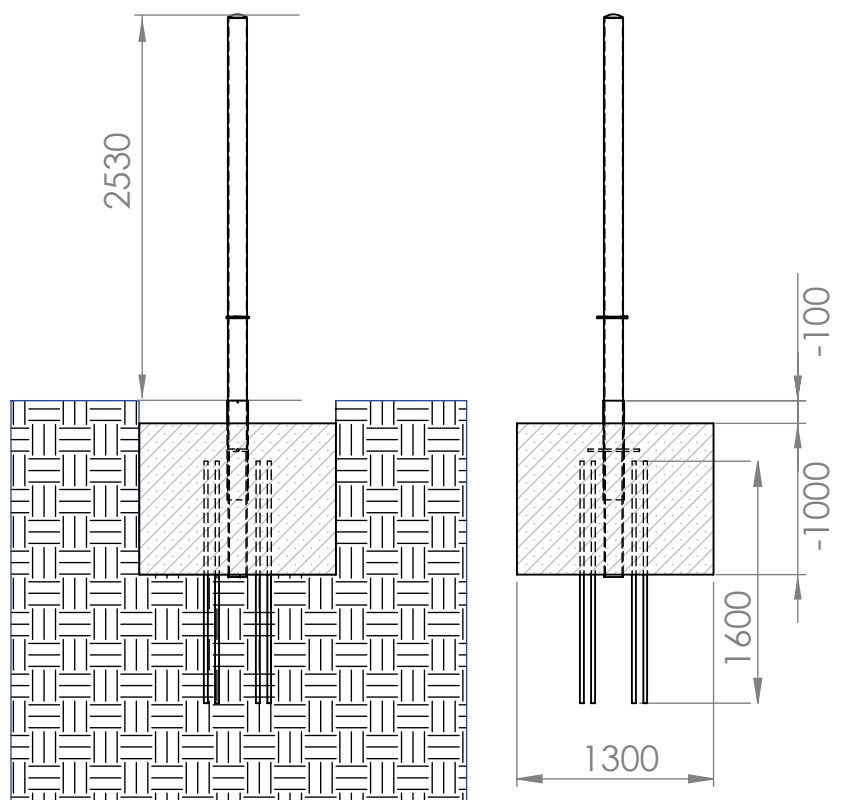
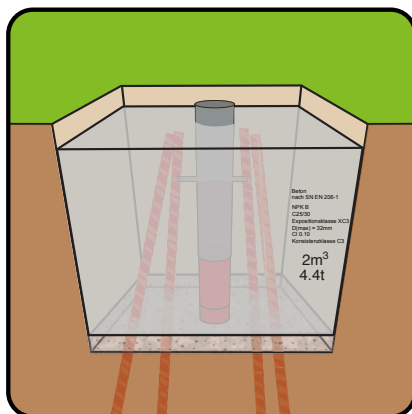
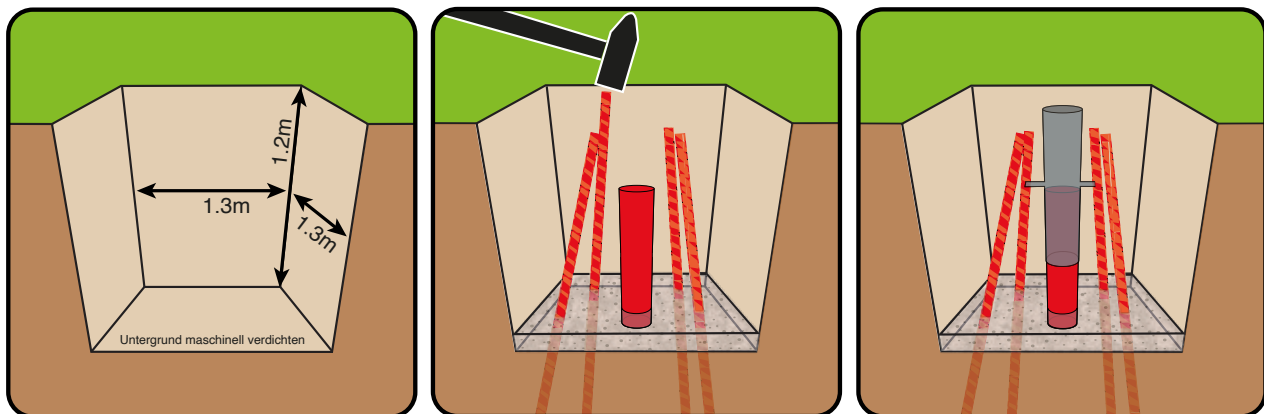

Mindestbetongüte für die Fundamente:  
 C20/25 (B25) (plastisch, mind. erdfeucht)  
 Abbindezeit: ca. 8 Tage  
 Benötigte Menge: ca. 1,7 m<sup>3</sup>

Alternativ kann der PARK WARRIOR Pfosten auch mit einem Köcherfundament wie der Park-3 Pfosten montiert werden. Siehe Montageanleitung-Bewehrung-Slackline-Pfosten-PARK-3m.pdf. Dafür kann das Köcherfundament um 25% kleiner als beim Park-3 dimensioniert werden.